



ケーキカットライン

# ひまわりシリーズ

ケーキラインをもっとコンパクトに!!

ケーキの自動供給から、カット・分離・ラッピング・搬送まで全自動化が可能です。



ASP1288 + UTCSC + CAWR-1 + 200BW

● 自動供給装置

## たんぽぽ

レーザーセンサーを採用し、ケーキの中心を計測。正確にトルテ台の中心にケーキを載せます。



ASP1288

外形寸法：W1046×D710×H1570mm

本体重量：約 80kg 電源：三相 200V

消費電力：0.1kW 空気使用量：0.5MPa 10NL/分  
対象サイズ：7・8号 処理能力：150台/時(最高)

● カットケーキフィルムラッピング機

## ケーキラッパー

カットされ分離したケーキのフィルムラッピングを素早く美しく仕上げます。

薬剤を使用せず、クリームや生地  
の粘性を利用して自然にフィルムを  
巻きつけるので衛生的で安心です。



CAWR-1

外形寸法：W650×D890×H1380mm

本体重量：約 150kg 電源：三相 200V

消費電力：0.16kW 空気使用量：0.5MPa 10L/分(大気圧)  
生産能力：1500個/時(最高)

● ケーキ搬送用コンベア

## シートス

洗浄可能なコンベアベルトで常に清潔に。インバーター速度調節機能付コンベア。

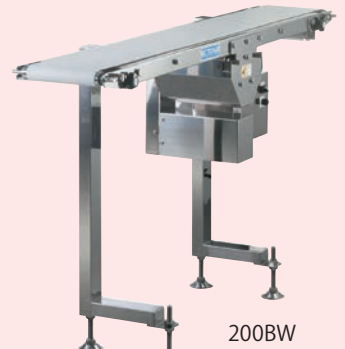

200BW

※仕様についてはお問い合わせ下さい。

● 超音波微振動式 丸形ケーキカッター&全自動セパレーター

# ひまわり

さまざまな種類のケーキの美しさを最大限に引き出す  
超音波微振動式丸形ケーキカッター&全自動セパレーター「ひまわり」シリーズ。

## ■ 新採用のカッティング刃

あらゆるタイプのケーキをカットできるようにするため、新開発の強化型カッティング刃を搭載。強化型ナイフに大容量の超音波振動を与えることで、やわらかいムースケーキやスポンジケーキはもちろん、タルト型ケーキや冷凍ケーキも余裕をもってカットすることができます。

## ■ 生産能力を考慮

セパレーターはストロークの短縮とケーキ転倒防止を配慮し、生産能力を高めました。

## ■ 切れ味のよさを生む超音波振動

電圧を加えると伸びたり縮んだりするセラミックの一種に電圧を加え、伸縮振動を起こさせます。その振動エネルギーがホーンと呼ばれる共鳴体を通して、先にある刃物を超音波振動させます。



UTSCS



## スーパーひまわりロボ

ケーキをカットする際に必要な刃物の動作をすべて自動コントロール。カット途中に刃物の動作速度を変換することで、ケーキ上部の刃の入り込みからサンドフルーツなどのカット、そしてケーキ底のカット割れ防止を最大限配慮した設定が可能です。

### UTSCS

外形寸法：W800×D1612×H2046mm  
本体重量：約 700kg  
電源：三相 200V 消費電力：6.09kW  
空気使用量：0.5MPa 70L/分(大気圧)  
処理能力：100台/時(10カット時)

## スーパーひまわり

カッティング刃は大容量の超音波を与える為、幅70mmの4枚刃構成。4台の超音波振動システムにより、中心から側面まで均一で美しいカットができます。

### UTCSQ

外形寸法：W777×D1550×H1765mm  
本体重量：約 600kg  
電源：三相 200V 消費電力：3.1kW  
空気使用量：0.5MPa 70L/分(大気圧)  
処理能力：100台/時(10カット時)

## ひまわり2

超音波振動システムをシングル構成とすることで、ランニングコストを大幅に抑えることができます。生産能力を少し抑えて使用すれば、美しいカット面が得られます。

### UTCSU

外形寸法：W777×D1550×H1765mm  
本体重量：約 600kg  
電源：三相 200V 消費電力：3.1kW  
空気使用量：0.5MPa 70L/分(大気圧)  
処理能力：100台/時(10カット時)



UTCSQ

**AICOH MIXERS & AICOH SYSTEMS**  
**株式会社 愛工舎製作所**

本社 / 〒335-0011 埼玉県戸田市下戸田2-23-1  
TEL.(048)441-3366 FAX.(048)446-0645

NEW ホームページ <https://aicohsha.co.jp>

※仕様及び外観は研究・改良のため、予告なく変更する場合があります。  
※弊社テストルームをご利用いただけますので、お気軽にお問い合わせ下さい。

札幌営業所 / TEL.(011)882-8840  
仙台営業所 / TEL.(022)381-0127  
神奈川営業所 / TEL.(044)540-3230  
Thai AICOH CO.,Ltd.

名古屋営業所 / TEL.(052)792-8991  
大阪営業所 / TEL.(06)6390-3900  
福岡営業所 / TEL.(092)939-7455  
◎工場：夙・春日部・浦和

■このカタログは2023年4月4日現在のものです。 2017.06.06